

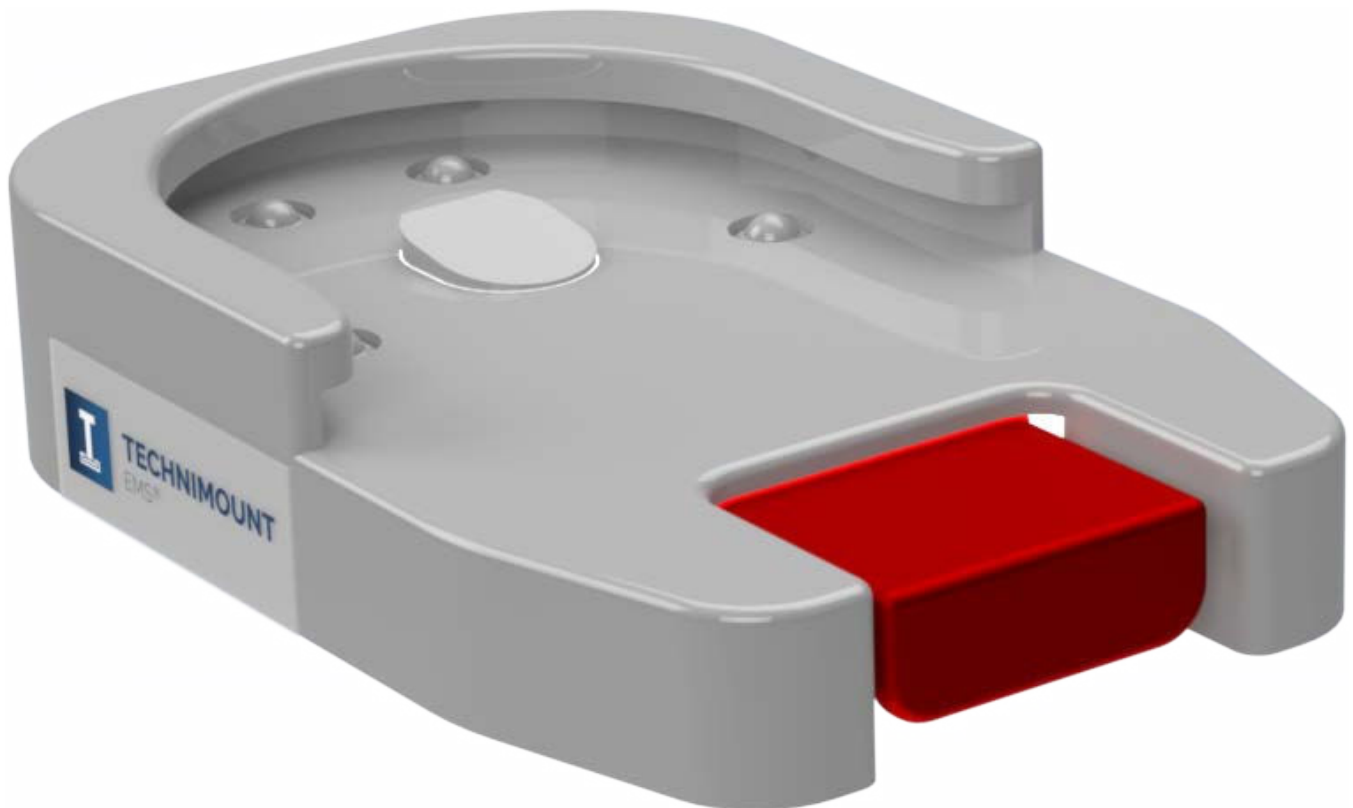

TECHNIMOUNT
EMS®

MICRO BASE

GUIDE DE L'UTILISATEUR



SÉCURITÉ ET FLEXIBILITÉ
LÀ OÙ C'EST IMPORTANT

Droits d'auteur

Droits d'auteur 2026 Gestion Technimount S.A.M.U. Inc. est une société affiliée de Technologies CGC Inc. Tous droits réservés. Aucune partie de cette publication ne peut être reproduite, transmise, transcrite, stockée dans un système de récupération, traduite dans une langue quelconque, modifiée sous quelque forme ou par quelque moyen, sans l'autorisation écrite de Technimount ou de ses sociétés affiliées.

Marques de commerce

Les noms des fabricants de produits et d'appareils médicaux sont des marques de commerce^{MC} ou des marques déposées^{MD} de leurs détenteurs respectifs.

- Technimount EMS®, Bracket Pro Serie®, Safety Arm System® et Xtension Pro® sont des marques déposées de Technologies CGC Inc.
- Oxivir® est une marque déposée de Diversey.
- Lavo® est une marque déposée de KIK Holdco Company, Inc.

Pour tout problème avec votre produit Technimount, ses composants ou pour toute question technique lors de l'installation, l'utilisation ou la maintenance, communiquer avec le support technique à l'adresse techsupport@technimount.com.

Coordonnées

Gestion Technimount S.A.M.U. Inc.

Aux soins des affaires réglementaires

3770 rue Jean Marchand, 100-C

Québec (Québec) G2C 1Y6

Canada

customerservice@technimount.com

techsupport@technimount.com

legal@technimount.com

www.technimount.com

T + 1 581 700-6613

SF + 1 888 639-2758 (Amérique du nord)

Table des matières

Droits d'auteur	ii
Marques de commerce	ii
Coordonnées	ii
1. Mentions et considérations générales	5
..... 1.1. Utilisation prévue	5
..... 1.2. Compétence de l'utilisateur	5
..... 1.3. Garanties.....	6
..... 1.3.1. Politique de garantie.....	6
..... 1.3.2. Garantie limitée	6
..... 1.3.3. Clause de garantie internationale	7
..... 1.3.4. Responsabilité de l'utilisateur.....	7
..... 1.4. Réclamations.....	7
..... 1.4.1. Marchandise endommagée ou défectueuse	7
..... 1.4.2. Politique de retour.....	7
..... 1.4.3. Autorisation de retour de matériel (ARM)	8
..... 1.4.4. Processus de réclamation	8
2. Directives générales de sécurité	9
..... 2.1. Symboles et définitions	9
..... 2.2. Étiquettes.....	10
..... 2.3. Mesures de sécurité.....	11
3. Spécifications techniques	14
4. Illustrations d'orientation	15
5. Pièces illustrées	16
6. Spécifications illustrées	17
7. Mécanisme de verrouillage	18
8. Utiliser la Micro Base	19
..... 8.1. Installer le support de fixation dans la Micro Base	19
..... 8.2. Retirer le support de fixation de la Micro Base	21
Annexe I Évaluation des compétences du personnel SMU et clinique	22
Annexe II Déballer la Micro Base	24
Annexe III Installer la Micro Base sur une surface horizontale	25
..... Temps d'installation estimé	25

..... Pièces et visseries incluses	25
..... Outils fournis par le client	25
..... Procédure d'installation	26
Annexe IV Maintenance.....	28
..... Fréquence de maintenance	29
..... Outils fournis par le client	29
..... Solutions de nettoyage testées et approuvées.....	29
..... Plan de maintenance	30
..... Vérifications de sécurité.....	30
..... Maintenance basée sur l'état	31
..... Journal de maintenance.....	32
..... Points d'inspection illustrés.....	33
Annexe V Gabarit de perçage à imprimer à l'échelle	35

1. Mentions et considérations générales

Ce guide de l'utilisateur contient des renseignements détaillés sur le produit, les standards et les directives afin d'assister l'administrateur/gestionnaire/superviseur et le technicien biomédical (ou équivalent) avec le déballage, l'assemblage (lorsque indiqué), la maintenance, l'évaluation des compétences et la formation du personnel SMU et clinique, ainsi que des renseignements spécifiques afin d'opérer de façon sécuritaire et efficace la Micro Base.

Veillez lire attentivement le guide de l'utilisateur afin d'évaluer, de comprendre et de transmettre son contenu au personnel SMU et clinique lors de la formation, afin de les prévenir de tout danger potentiel lié à son utilisation abusive, comment utiliser le produit de façon sécuritaire et fournir un lieu sécuritaire pour les patients ainsi que pour eux-mêmes. Vos protocoles internes établis doivent être mis à jour pour inclure les normes, les directives, les exigences et les recommandations de sécurité relatives au(x) produit(s) Technimount figurant dans cette documentation. Le guide de l'utilisateur doit rester à la disposition des utilisateurs en cas de besoin et être transmis en cas de vente ultérieure du produit.

REMARQUE : Technimount cherche continuellement à améliorer la conception et la qualité des produits. Bien que ce guide de l'utilisateur contienne les renseignements les plus récents sur le produit au moment de l'impression, il peut contenir des différences mineures avec la version actuelle, incluant les références illustrées. Pour de plus amples renseignements, communiquer avec le support technique à l'adresse techsupport@technimount.com.

REMARQUE : Technimount se réserve le droit de modifier les numéros de pièces et les produits sans préavis. Communiquer avec le service à la clientèle à l'adresse customerservice@technimount.com afin de s'assurer des options et de la disponibilité du produit.

1.1. Utilisation prévue

La Micro Base est un système de fixation conçu afin de permettre au personnel SMU et clinique formé de sécuriser et de transporter des appareils médicaux et des accessoires dans diverses applications lors du transport aérien et terrestre des services médicaux d'urgence et des soins critiques.

1.2. Compétence de l'utilisateur

Afin d'utiliser la Micro Base de façon sécuritaire, le personnel doit avoir le niveau de compétence requis en prenant en compte leur fonction et leur niveau d'interaction avec le système de fixation. Une formation doit être offerte au personnel SMU et clinique avant qu'ils utilisent la Micro Base. Consulter la section « Évaluation des compétences du personnel SMU et clinique » à la page 22 pour évaluer leurs compétences.



Indique à qui s'adresse le contenu de la section et le niveau de connaissance requis. Les définitions des trois (3) niveaux de compétence sont précisées ci-dessous.

- **Compétent (personnel SMU et clinique formé) :** A reçu la formation requise, possède les connaissances suffisantes pour utiliser le produit de façon sécuritaire et a réussi l'évaluation des compétences (consulter la section « Évaluation des compétences du personnel SMU et clinique » à la page 22).

REMARQUE : Tout membre du personnel SMU et clinique n'ayant pas reçu la formation requise, ni les connaissances nécessaires pour opérer le système de fixation de façon sécuritaire ne doit pas utiliser le produit.

- **Chevronné (administrateur/gestionnaire/superviseur) :** Possède des connaissances et une compréhension approfondies du produit et est familier des standards et des directives. Qualifié pour former le personnel SMU et clinique à l'utilisation sécuritaire du produit.
- **Avancé (technicien biomédical ou équivalent) :** Possède une vaste expérience mécanique. Qualifié pour effectuer le déballage, l'assemblage, les vérifications de sécurité, la maintenance basée sur l'état telle que détaillée dans ce document, ou le dépannage de base, les procédures de mise à niveau et les procédures de remplacement lorsqu'applicables.

1.3. Garanties

1.3.1. Politique de garantie

Cette déclaration constitue l'intégralité de la politique de garantie de Technimount en ce qui concerne les produits Technimount. Technimount ne formule aucune autre garantie ou déclaration, exprimée ou implicite, sauf dans la mesure prévue aux présentes. Il n'y a aucune garantie de qualité marchande ou d'adéquation à un usage particulier. En aucun cas Technimount ne pourra être tenue responsable, en vertu des présentes, des dommages accessoires ou indirects, découlant de la vente ou de l'utilisation d'un tel produit ou de quelque manière que ce soit.

Gestion Technimount S.A.M.U. Inc. garantit à l'« acheteur » d'origine du « produit » avec lequel la « garantie limitée » est incluse, que le produit sera exempt de « défauts » de fabrication et de matériaux dans des conditions d'utilisation normale pour une « période de garantie » d'un (1) an à compter de la date d'achat du produit par l'acheteur. Lors de la période de garantie, le produit sera réparé ou remplacé conformément à la « garantie limitée » sans frais pour l'acheteur pour les pièces ou la main-d'œuvre. Les pièces et le produit peuvent être réparés ou remplacés par des pièces ou des produits neufs ou remis à neuf. En vertu de la présente garantie limitée, « remis à neuf » désigne les pièces et les produits qui sont remis à l'état d'origine quant aux spécifications d'usine, plus précisément. Si le produit est réparé ou remplacé lors de la période de garantie, le plus long entre la période de garantie restante ou trois (3) mois à compter de la date de réparation ou de remplacement s'appliquera. Si le produit est réparé ou remplacé après la fin de la période de garantie, la période de garantie pour la réparation ou le remplacement expirera trois (3) mois après la date de réparation ou de remplacement.

1.3.2. Garantie limitée

Les produits Technimount sont destinés à sécuriser les appareils médicaux en place en cas d'un impact à collision unique ou d'un atterrissage d'urgence unique, et doivent être immédiatement remplacés par la suite. Si l'utilisateur final utilise un produit Technimount à la suite d'un impact à collision unique ou d'un atterrissage d'urgence unique, il le fait à ses propres risques et Technimount ne sera pas tenu responsable.

La garantie limitée ne s'applique pas à l'usure normale qui pourrait résulter d'une utilisation normale. Elle ne s'applique pas lorsque le produit ou l'un de ses composants a été démonté ou réparé par une personne non autorisée par Technimount. Elle ne couvre pas la réparation ou le remplacement d'un produit ou d'une partie de celui-ci endommagés par négligence, mauvaise utilisation, humidité, liquides, exposition à la chaleur, accidents, abus et non-respect des instructions d'installation et d'utilisation fournies avec le produit. La garantie limitée ne couvre pas les dommages physiques à la surface du produit. La décision de réparer, remplacer ou refuser

la couverture est définitive et à la seule discrétion de Technimount, sans compensation ni obligation de la part de Technimount. Le produit, défini comme « système de fixation » ou « base », est spécifiquement conçu pour sécuriser et transporter des appareils médicaux et des accessoires dans diverses applications lors du transport aérien et terrestre des services médicaux d'urgence et des soins critiques, et doit être utilisé que pour répondre à cette exigence. Toute autre utilisation annulera la garantie et Technimount ne sera pas tenue responsable de toute réclamation si le produit a été modifié ou adapté pour une autre utilisation.

1.3.3. Clause de garantie internationale

Cette garantie est conforme à la politique nationale canadienne. La garantie à l'extérieur du Canada peut varier d'un pays à l'autre. Communiquer avec le service à la clientèle à l'adresse customerservice@technimount.com pour obtenir de plus amples renseignements.

1.3.4. Responsabilité de l'utilisateur

L'acheteur et l'administrateur sont responsables de valider les règlements et les normes de sécurité dans leur région afin de se conformer aux réglementations de sécurité applicables. Technimount n'est pas responsable d'informer l'acheteur ou l'administrateur de toute réglementation applicable en matière de sécurité dans sa région.

L'administrateur est responsable de fournir une formation adéquate à tout le personnel qui installera, utilisera et effectuera la maintenance des produits Technimount.

1.4. Réclamations

1.4.1. Marchandise endommagée ou défectueuse

La réglementation ICC exige que les réclamations pour marchandise endommagée soient faites auprès du transporteur dans les quinze (15) jours suivant la date de réception. **Ne pas accepter** les marchandises endommagées à moins que de tels dommages ne soient indiqués sur le reçu de livraison au moment de la réception. Après une notification rapide, Technimount présentera une réclamation de transport au transporteur approprié pour les dommages subis. Le montant des réclamations est limité au coût de remplacement réel. Si la réclamation n'a pas été reçue par Technimount dans les quinze (15) jours suivant la date de livraison, ou si les dommages n'ont pas été notés sur le reçu de livraison au moment de la réception, le client sera responsable du paiement complet de la facture originale.

Les réclamations pour des articles manquants ou brisés doivent être faites dans les trente (30) jours suivant la facturation. Pour plus de détails, reportez-vous au processus de réclamation ou communiquer avec le service à la clientèle à l'adresse customerservice@technimount.com.

1.4.2. Politique de retour

Les produits Technimount peuvent être retournés jusqu'à soixante (60) jours à compter de la date de réception, si :

- Le produit reçu ne correspond pas à ce qui a été commandé à l'origine.
- Le produit ne répond pas aux spécifications techniques de la fiche technique de Technimount.
- Le produit n'est pas compatible avec l'appareil sur lequel il a été conçu pour être installé.

Pour retourner un produit Technimount,

- Une autorisation de retour de matériel (ARM) doit être demandée et approuvée par Technimount avant de retourner le produit.
- Les produits doivent être retournés non endommagés et dans leur emballage d'origine, identifiés de manière appropriée avec le numéro d'ARM approuvée. Les retours ne seront pas approuvés pour un article modifié ou endommagé.
- Des frais peuvent s'appliquer si le colis reçu est endommagé ou s'il manque des articles.
- L'acheteur est responsable des frais de remise en stock (voir le « Tableau 1: Frais de remise en stock »).

Tableau 1: Frais de remise en stock

FRAIS DE REMISE EN STOCK	
Avant trente (30) jours	10%
Avant quarante-cinq (45) jours	25%
Avant soixante (60) jours	30%

Pour tout défaut de fabrication, consulter les conditions de la politique de garantie ou communiquer avec le service à la clientèle à l'adresse customerservice@technimount.com pour obtenir de plus amples renseignements.

1.4.3. Autorisation de retour de matériel (ARM)

Le service à la clientèle de Technimount est responsable de tous les retours de marchandises et fournira un numéro d'autorisation de retour de marchandise (ARM), après approbation. L'ARM doit être imprimée et placée sur la marchandise retournée. Technimount se réserve le droit de facturer des frais d'expédition et de remise en stock (voir le « Tableau 1: Frais de remise en stock ») pour les articles retournés. Les articles spéciaux, modifiés ou discontinués, ne sont pas sujets à des retours.

1.4.4. Processus de réclamation

À la réception de la marchandise retournée, une inspection approfondie sera effectuée. Si la marchandise est conforme à la politique de retour ou si elle est jugée défectueuse, Technimount prendra des mesures correctives et fermera la réclamation. Toutefois, si l'article n'est pas défectueux, mais qu'il a été utilisé de manière abusive ou inappropriée, il ne sera pas couvert par la garantie. Les détails des constatations et conclusions vous seront communiqués peu de temps après. Pour soumettre une réclamation, communiquer avec le service à la clientèle à l'adresse customerservice@technimount.com pour obtenir un formulaire d'autorisation de retour de matériel (ARM) et des instructions de retour.

2. Directives générales de sécurité



Le contenu de cette section est destiné au personnel ayant un niveau de connaissance compétent, chevronné ou avancé. Consulter la section « Compétence de l'utilisateur » à la page 5 au besoin.

Les pictogrammes, les symboles de sécurité et les étiquettes sont utilisés pour alerter l'utilisateur d'une situation potentiellement dangereuse qui, si elle n'est pas évitée, peut mettre en danger les patients ou le personnel SMU et clinique, et/ou endommager le produit. Cela comprend les précautions spéciales nécessaires à l'utilisation sécuritaire et efficace du produit Technimount afin d'éviter les dommages pouvant résulter de l'utilisation ou d'une mauvaise utilisation.

Les termes « Avertissement » et « Attention » dans les présentes ont une signification particulière et doivent être passés en revue attentivement avant de lire les « Mesures de sécurité » à la page 11.

AVERTISSEMENT – Indique une situation dangereuse qui, si elle n'est pas évitée, pourrait entraîner la mort ou des blessures graves, et/ou endommager le produit.

ATTENTION – Indique une situation dangereuse qui, si elle n'est pas évitée, pourrait entraîner des blessures mineures ou modérées, et/ou endommager le produit.

2.1. Symboles et définitions



AVERTISSEMENT – Risque de blessure

Indique lorsqu'une mauvaise utilisation du produit Technimount pourrait causer des blessures aux patients, au personnel SMU et clinique, ou endommager le produit.



ATTENTION – Pratique sécuritaire

Avertit le lecteur de porter une attention particulière aux recommandations et aux méthodes décrivant l'utilisation sécuritaire du produit afin de minimiser les risques pour les patients, le personnel SMU et clinique et le produit.



ATTENTION – Manipulation et utilisation sécuritaires

Avertit le lecteur de porter une attention particulière aux recommandations pour l'utilisation sécuritaire du produit et des situations potentiellement dangereuses qui peuvent entraîner des blessures mineures pour les patients ou le personnel SMU et clinique. Cela comprend les précautions spéciales nécessaires à l'utilisation sécuritaire et efficace du produit afin d'éviter les dommages pouvant résulter de l'utilisation ou d'une mauvaise utilisation.



ATTENTION – Charge Maximale d'Utilisation (CMU)/équilibre de la charge

Indique la charge maximale pour une utilisation sécuritaire du produit.



ATTENTION – Suivre les instructions d'utilisation

Appel à l'action. Rappelle au lecteur de consulter le guide de l'utilisateur pour obtenir des renseignements.

2.2. Étiquettes

L'étiquetage sur la surface du produit Technimount permet d'identifier rapidement les risques potentiels et fournit des renseignements à l'utilisateur. Une étiquette manufacturière, y compris le numéro de série et les spécifications de la charge maximale d'utilisation (Figure 1), est visible sur le produit Technimount.

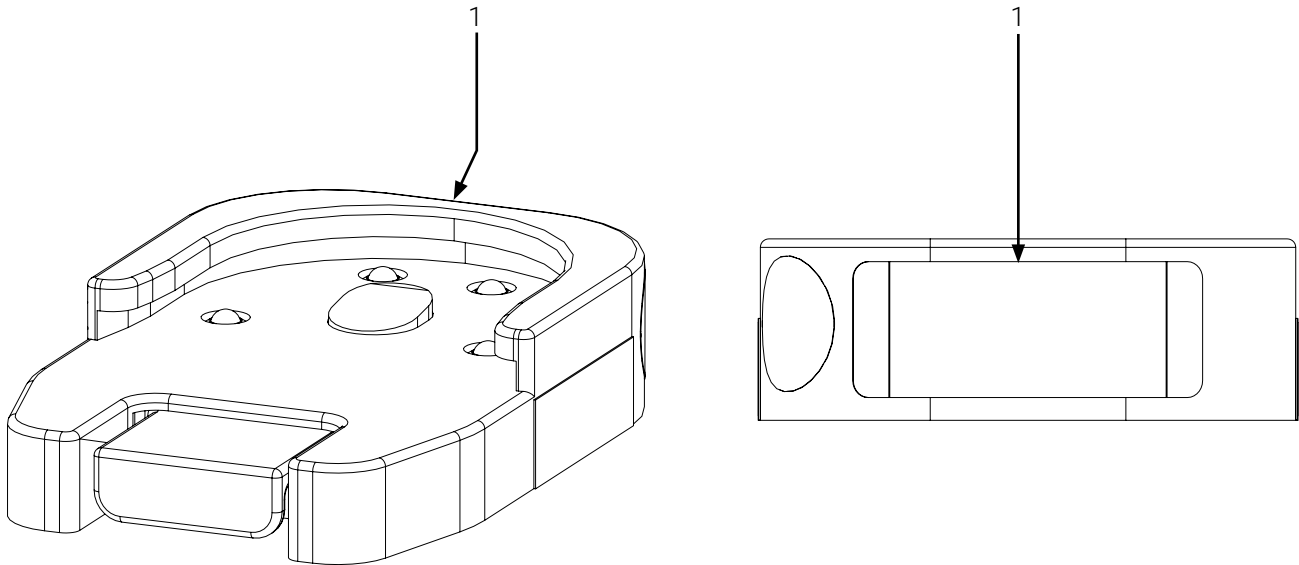

1. Étiquette manufacturière

Figure 1: Emplacement de l'étiquette manufacturière

2.3. Mesures de sécurité

Lire attentivement toutes les mesures de sécurité décrites, et toujours respecter toutes les directives de sécurité énoncées dans le présent document avant d'utiliser le produit Technimount.

Des mesures de sécurité plus spécifiques concernant les vérifications de sécurité et la maintenance basées sur l'état, destinées au personnel ayant un niveau de connaissance avancé, se trouvent dans la section « Maintenance » à la page 28.



AVERTISSEMENT – Systèmes non autorisés

- **En aucun cas**, la Micro Base ne doit être installée sur, connectée à ou utilisée en combinaison avec un système de fixation, une base, un support ou un équipement similaire d'un tiers/concurrent, sauf si Technimount a fourni une confirmation écrite formelle de compatibilité pour la configuration spécifique.
- La Micro Base a été conçue et testée exclusivement pour être utilisée avec des composants et des systèmes Technimount approuvés et compatibles. L'utilisation de systèmes non autorisés et/ou incompatibles peut entraîner la chute de l'équipement, un fonctionnement imprévisible ou une défaillance, pouvant causer des blessures graves aux patients, au personnel SMU et clinique.
- Technimount n'assume aucune responsabilité pour tout dommage, dysfonctionnement ou blessure résultant de l'utilisation de systèmes non autorisés ou incompatibles. L'utilisation de systèmes non autorisés et/ou incompatibles peut entraîner une non-conformité aux normes de sécurité applicables et annulera immédiatement toutes les garanties et couvertures de responsabilité.
- Les produits Technimount sont destinés à être utilisés uniquement dans le cadre de leurs applications définies, y compris, mais sans s'y limiter, les services médicaux d'urgence, le transport des soins critiques et les environnements de soins de santé approuvés. Consulter les « Spécifications techniques » à la page 14.
- Les règlements et les normes de sécurité sont la responsabilité exclusive de l'utilisateur final. S'assurer que vos protocoles internes établis sont à jour et répondent aux spécifications techniques aux présentes (consulter les « Spécifications techniques » à la page 14), ainsi qu'aux exigences de conformité locales et régionales avant l'utilisation.

**AVERTISSEMENT – Installation incorrecte**

- Les produits Technimount doivent être installés uniquement sur des surfaces rigides et structurales adaptées à leur usage prévu, à condition que toutes les exigences de sécurité et structurales applicables soient respectées.
- Avant l'installation, la surface de montage doit être inspectée et approuvée par du personnel qualifié (p. ex., maintenance de flotte, ingénierie mécanique, spécialistes ou autorités réglementaires approuvées) afin de garantir la conformité aux spécifications et instructions de Technimount, de s'assurer que l'intégrité structurelle de la structure porteuse n'est pas compromise, que la surface de montage peut supporter en toute sécurité toutes les charges appliquées dans des conditions normales d'utilisation, et que l'installation n'interfère pas avec d'autres systèmes critiques ou équipements de sécurité.
- Des installations incorrectes et/ou des installations sur des surfaces non inspectées ni approuvées par du personnel qualifié peuvent entraîner la chute de l'équipement, un fonctionnement imprévisible ou une défaillance de l'équipement, et causer des blessures graves aux patients ou au personnel SMU et clinique.
- Technimount décline toute responsabilité pour tout dommage, dysfonctionnement ou blessure résultant d'installations incorrectes et/ou d'installations sur des surfaces non inspectées ni approuvées conformément à ces exigences.
- Suivre les instructions d'installation telles que détaillées dans la section « Installer la Micro Base sur une surface horizontale » à la page 25 pour une installation sûre et fiable de votre Micro Base et afin d'éviter les risques pouvant entraîner la chute de l'équipement, un fonctionnement imprévisible ou une défaillance, entraînant des blessures graves pour les patients ou pour le personnel SMU et clinique.

**AVERTISSEMENT – Risque de blessure**

- **Ne pas utiliser** la Micro Base si les vis sont desserrées ou manquantes afin d'éviter tout risque de bris, la chute de l'équipement ou un fonctionnement imprévisible, pouvant causer des blessures graves aux patients, au personnel SMU et clinique.
- La Micro Base ne doit être utilisée que pour le transport aérien et terrestre des services médicaux d'urgence et des soins critiques.
- Cesser immédiatement d'utiliser la Micro Base si un incident grave survient et informer le personnel autorisé, afin de contacter le support technique à technicalsupport@technimount.com pour obtenir un plan de mesures correctives et rapporter l'incident aux autorités appropriées.

**ATTENTION – Manipulation et utilisation sécuritaires**

- Toujours s'assurer que le support de fixation soit sécurisé dans la Micro Base avant qu'il soit utilisé, afin d'éviter tout risque de bris, la chute de l'équipement ou un fonctionnement imprévisible, pouvant causer des blessures graves aux patients, au personnel SMU et clinique.
- Toujours veiller à **ne pas coincer** les cordons d'alimentation ou les câbles lors de l'installation du support de fixation dans/de la Micro Base.

**ATTENTION – Pratique sécuritaire**

- Toujours porter une attention particulière à l'état du mécanisme de sécurité de la Micro Base, afin d'éviter tout risque de bris, la chute de l'équipement ou un fonctionnement imprévisible, pouvant causer des blessures graves aux patients, au personnel SMU et clinique. Suivre le plan de maintenance et ses directives, tel quelles sont décrites dans le guide de l'utilisateur.
- Toujours s'exercer à utiliser de façon sécuritaire la Micro Base jusqu'à ce que les manipulations aient été perfectionnées, avant de l'utiliser avec les patients. Une mauvaise utilisation du système de fixation peut entraîner des dommages ou provoquer la chute de l'équipement ou un fonctionnement imprévisible, pouvant causer des blessures graves aux patients, au personnel SMU et clinique.

**ATTENTION – Charge Maximale d'Utilisation (CMU)/équilibre de la charge**

- **Ne pas surcharger ou dépasser** la Charge Maximale d'Utilisation (CMU) de la Micro Base, afin d'éviter les incidents de basculement ou les risques d'effondrement. Consulter les « Spécifications techniques » à la page 14 pour les spécifications CMU.
- La Charge Maximale d'Utilisation (CMU) de la Micro Base **ne remplace pas** la capacité de charge maximale d'un autre produit ou système Technimount, ni celle des appareils médicaux, des accessoires et/ou des accessoires d'équipement médical qui pourraient être placés dans des sacs et des tiroirs, par exemple. Pour respecter la spécification CMU, il convient de prendre en compte l'ensemble de la configuration. Consulter la documentation de l'utilisateur de chaque produit applicable à votre configuration spécifique pour connaître les spécifications.

**ATTENTION – Suivre les instructions d'utilisation**

Toujours consulter vos protocoles internes établis, ainsi que lire et respecter les directives de sécurité indiquées et les instructions fournies dans la documentation de l'utilisateur de la Micro Base, du support de fixation, de l'appareil médical et des accessoires.

3. Spécifications techniques



Le contenu de cette section est destiné au personnel ayant un niveau de connaissance compétent, chevronné ou avancé. Consulter la section « Compétence de l'utilisateur » à la page 5 au besoin.

Nom du produit	Micro Base
Description	Système de fixation conçu afin de sécuriser et de transporter des appareils médicaux et des accessoires dans diverses applications lors du transport aérien et terrestre des services médicaux d'urgence et des soins critiques
Code de produit	<ul style="list-style-type: none"> - Micro Base – 120-20-UN-FL (base verticale, transport aérien) - Micro Base – 120-20-UN-510-FL (base horizontale, transport aérien) - Micro Base – 120-20-UN (base verticale, transport terrestre) - Micro Base – 120-20-UN-510 (base horizontale, transport terrestre)
Environnement d'opération	SMU/SC (aérien et terrestre)
Conformité	<ul style="list-style-type: none"> - Testé en conformité avec SAE J3043 et AMD-028 : 2024 - Testé en conformité avec 14 CFR 23.561, 25.561, 27.561, 29.561 (applicable uniquement aux produits aérien 120-20-UN-FL et 120-20-UN-510-FL)
Durée de vie prévue	5 ans
Système de fixation compatible	<ul style="list-style-type: none"> - Ligne de produits Bracket Pro Serie - Système de Transport Néonatal - Ligne de produits Xtension Pro Assistant - Wall Mount Pro – RL - Surfaces horizontales (comptoirs, chariots d'urgence, etc.)
Accessoires compatibles	Systèmes de fixation avec un micro disque ou micro disque antirotation
Dimensions (L X P X H)	151,13 mm X 100,33 mm X 34,04 mm (5,95 po X 3,95 po X 1,34 po)
Poids	1,18 kg (3,03 lb)
Composition	Aluminium
Charge Maximale d'Utilisation (CMU)	17,46 kg (38,53 lb)
Température de fonctionnement	- 35° C à 45° C (- 31° F à 113° F)
Solutions de nettoyage testées et approuvées	<ul style="list-style-type: none"> - Oxivir, Peroxyde d'hydrogène 5% avec acide peracétique (AHP) - Lavo 12, Hypochlorite de Sodium 10 000 ppm - TNT-100, Ammonium Quaternaires 5% - Spectro-Sept, Alcool Éthylique 5% - Spectrol, Sel d'EDTA 5%
Options	<ul style="list-style-type: none"> - Safety MD-Transporter - Surface Converter Pro - IV Adapter Pro 2-SMDT

4. Illustrations d'orientation



Le contenu de cette section est destiné au personnel ayant un niveau de connaissance compétent, chevronné ou avancé. Consulter la section « Compétence de l'utilisateur » à la page 5 au besoin.

REMARQUE : Les orientations de référence dans ce document sont du point de vue du personnel SMU et clinique, quand ils font face à la Micro Base.

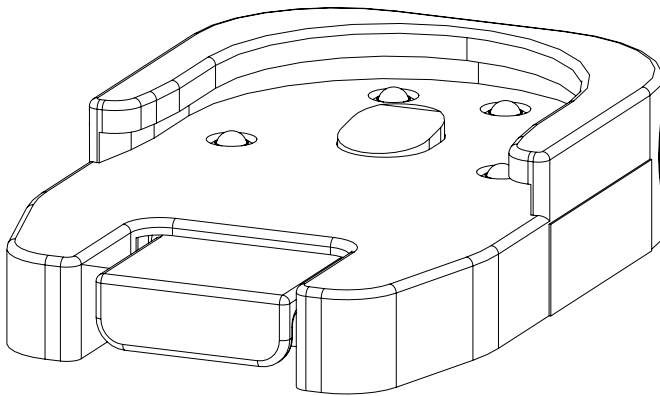

Avant du système de fixation

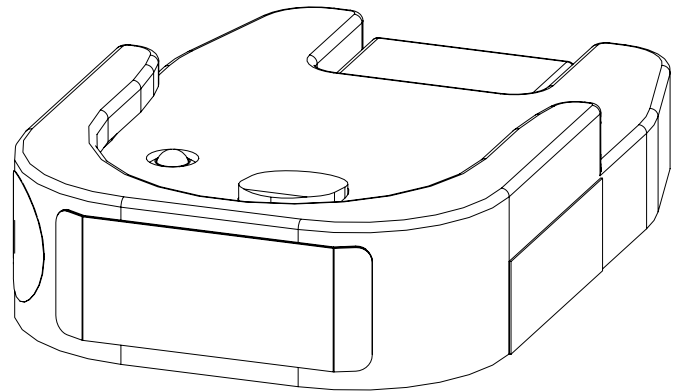

Arrière du système de fixation

Figure 2: Illustrations d'orientation de la Micro Base

5. Pièces illustrées



Le contenu de cette section est destiné au personnel ayant un niveau de connaissance compétent, chevronné ou avancé. Consulter la section « Compétence de l'utilisateur » à la page 5 au besoin.

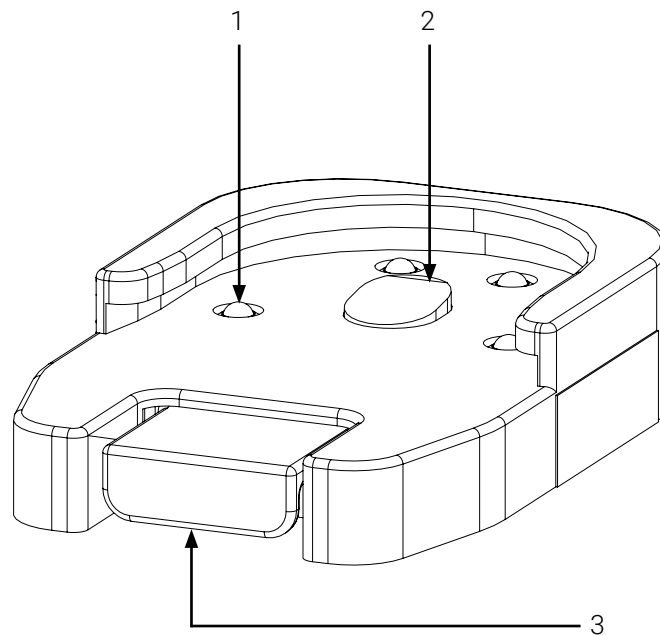

1. Plongeur (4X)

2. Mécanisme de verrouillage

3. Bouton à déclenchement rapide

Figure 3: Composants de la Micro Base

6. Spécifications illustrées



Le contenu de cette section est destiné au personnel ayant un niveau de connaissance compétent, chevronné ou avancé. Consulter la section « Compétence de l'utilisateur » à la page 5 au besoin.

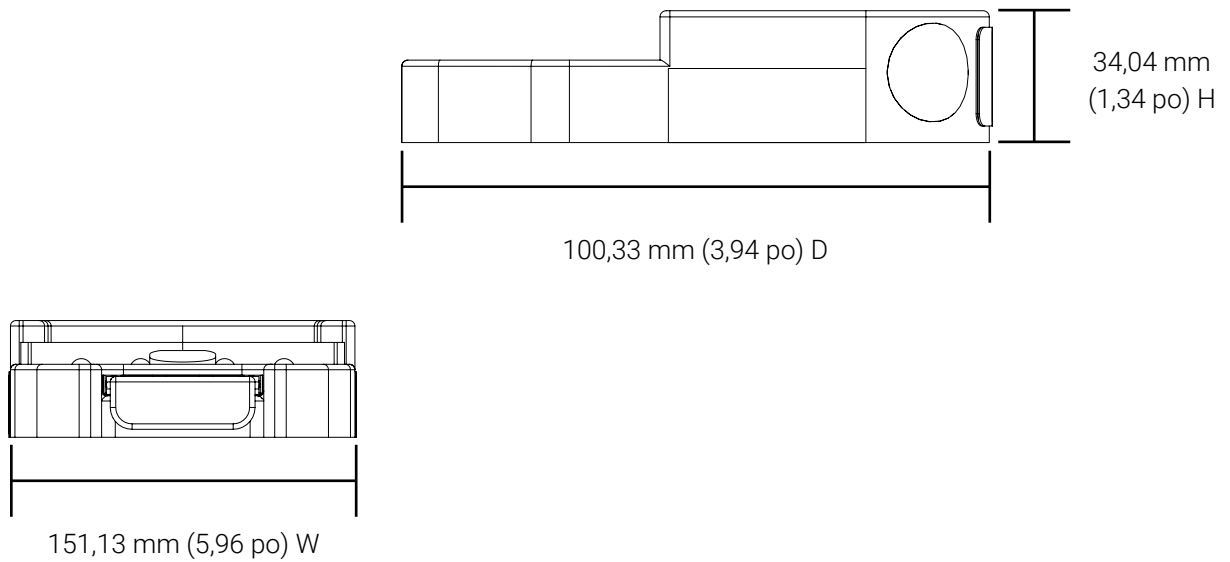

Figure 4: Dimensions de la Micro Base

7. Mécanisme de verrouillage



Le contenu de cette section est destiné au personnel ayant un niveau de connaissance compétent, chevronné ou avancé. Consulter la section « Compétence de l'utilisateur » à la page 5 au besoin.

Le mécanisme de verrouillage est composé d'un mécanisme de verrouillage et d'un bouton à déclenchement rapide. Le mécanisme de verrouillage s'active lorsque le micro disque du support de fixation est inséré dans la Micro Base. Lorsque le disque est poussé vers l'arrière de la base, il glisse sur les plongeurs intégrés, jusqu'à ce que le mécanisme de verrouillage s'insère dans la cavité du disque. Au son du clic, la base est verrouillée et le support de fixation est sécurisé. Le mécanisme de verrouillage est désactivé lorsque le bouton à déclenchement rapide est poussé. Consulter la section « Pièces illustrées » à la page 16 au besoin.

- **Pour verrouiller** la Micro Base, aligner et insérer le micro disque du support de fixation dans la Micro Base jusqu'à ce vous entendiez le son du clic (Figure 5 A).
- **Pour déverrouiller** la Micro Base, pousser et maintenir enfoncé le bouton à déclenchement rapide situé à l'avant de la base, puis tirer sur le support de fixation jusqu'à ce que le micro disque soit sorti de la base (Figure 5 B). Relâcher le bouton à déclenchement rapide.

REMARQUE : Consulter les « Spécifications techniques » à la page 14 pour les supports de fixation compatibles et les « Mesures de sécurité » à la page 11 au besoin.

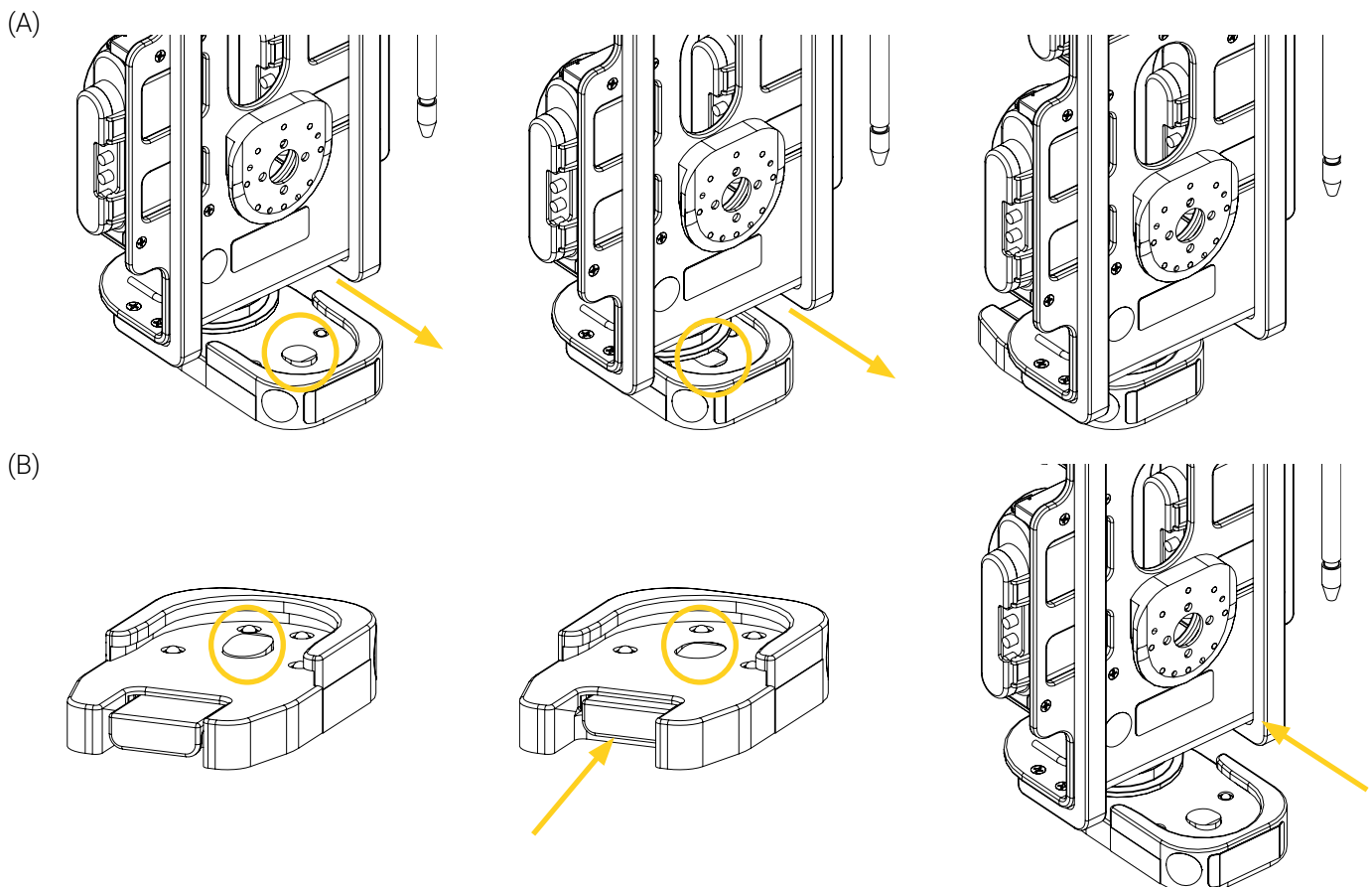

Figure 5: Verrouiller/déverrouiller la Micro Base

8. Utiliser la Micro Base



Le contenu de cette section est destiné au personnel ayant un niveau de connaissance compétent, chevronné ou avancé. Consulter la section « Compétence de l'utilisateur » à la page 5 au besoin.

REMARQUE : Les illustrations présentées dans cette section ont pour but de faciliter la compréhension de l'utilisateur et peuvent différer de votre configuration. Les instructions fournies ici s'appliquent à tous les systèmes de fixation compatibles. Consulter les « Spécifications techniques » à la page 14 au besoin.

8.1. Installer le support de fixation dans la Micro Base

1. Aligner et insérer le support de fixation dans la Micro Base horizontalement (Figure 6) ou verticalement (Figure 7) jusqu'à ce qu'il se verrouille. Consulter la section « Mécanisme de verrouillage » à la page 18 au besoin.

(A)

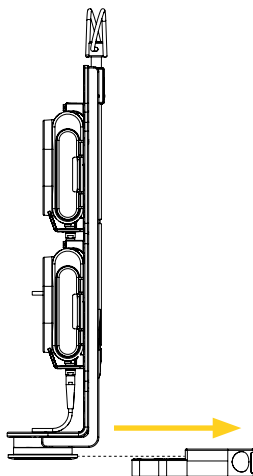

(B)

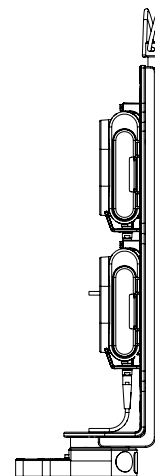

Figure 6: Installation du support de fixation dans la Micro Base horizontalement

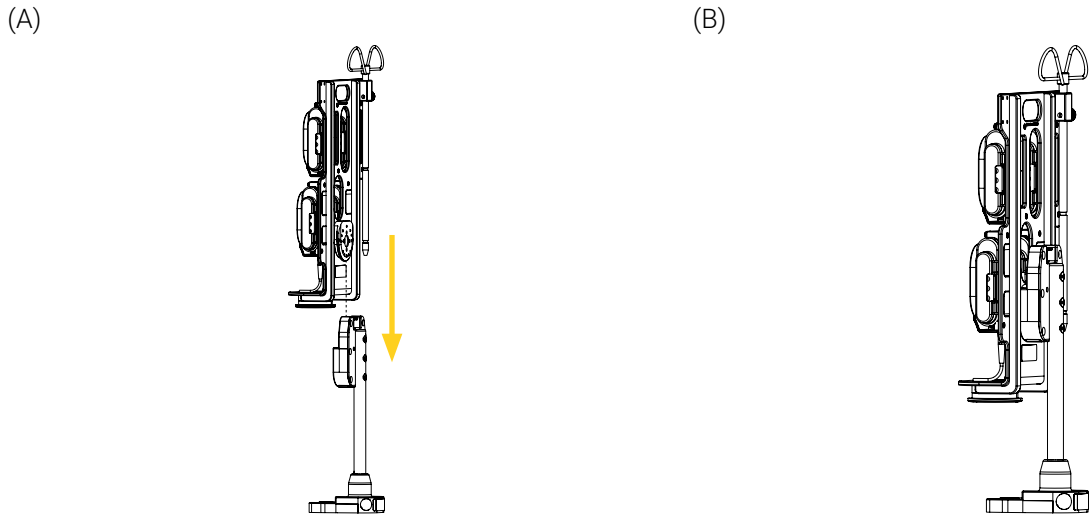

Figure 7: Installation du support de fixation dans la Micro Base verticalement

2. Déplacer le support de fixation d'avant à arrière et de haut en bas à quelques reprises afin de s'assurer qu'il soit correctement verrouillé et sécurisé dans la Micro Base. Si le support de fixation reste dans la base après la vérification, il est correctement verrouillé et sécurisé.
3. Si vous avez une base horizontale, tourner le support jusqu'à 360 ° dans le sens horaire ou antihoraire, jusqu'à la position désirée (Figure 8). Consulter la documentation de l'utilisateur du support de fixation au besoin.

REMARQUE : Les supports de fixation avec un micro disque antirotation **ne tournent pas**.

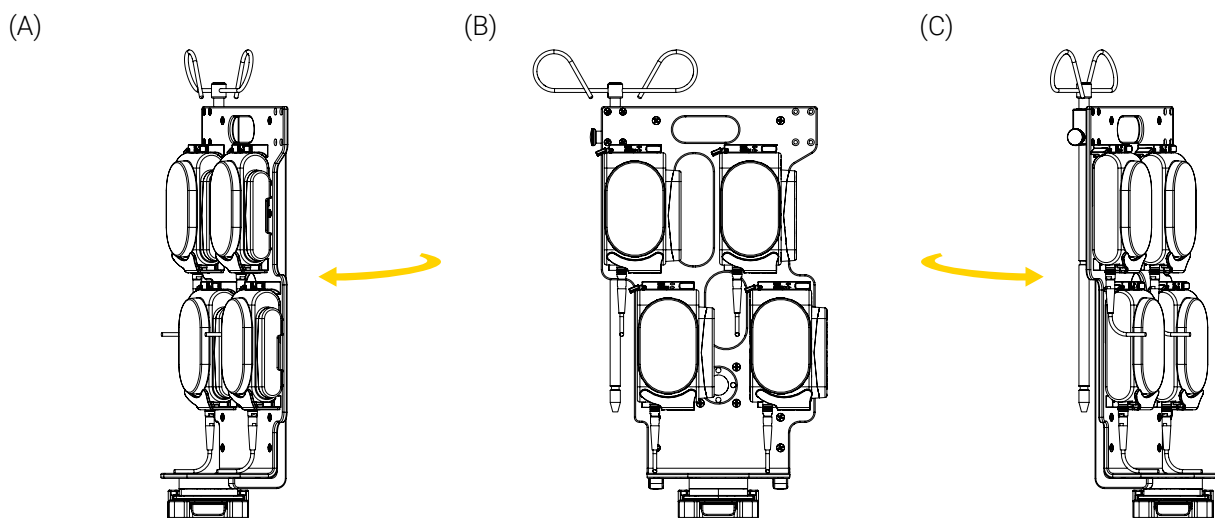

Figure 8: Rotation du support de fixation sur une Micro Base horizontale

L'installation du support de fixation dans la Micro Base est complétée.

8.2. Retirer le support de fixation de la Micro Base

1. Retirer le support de fixation de la Micro Base à l'aide du bouton à déclenchement rapide situé à l'avant de la base (Figure 9 et Figure 10). Consulter la section « Mécanisme de verrouillage » à la page 18 au besoin.

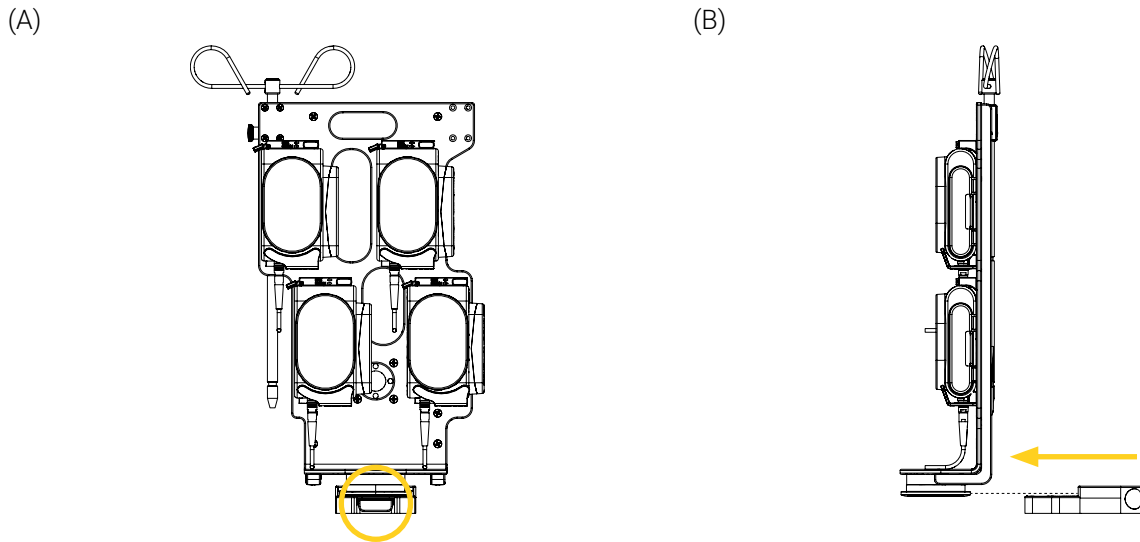

Figure 9: Retrait du support de fixation de la Micro Base horizontalement

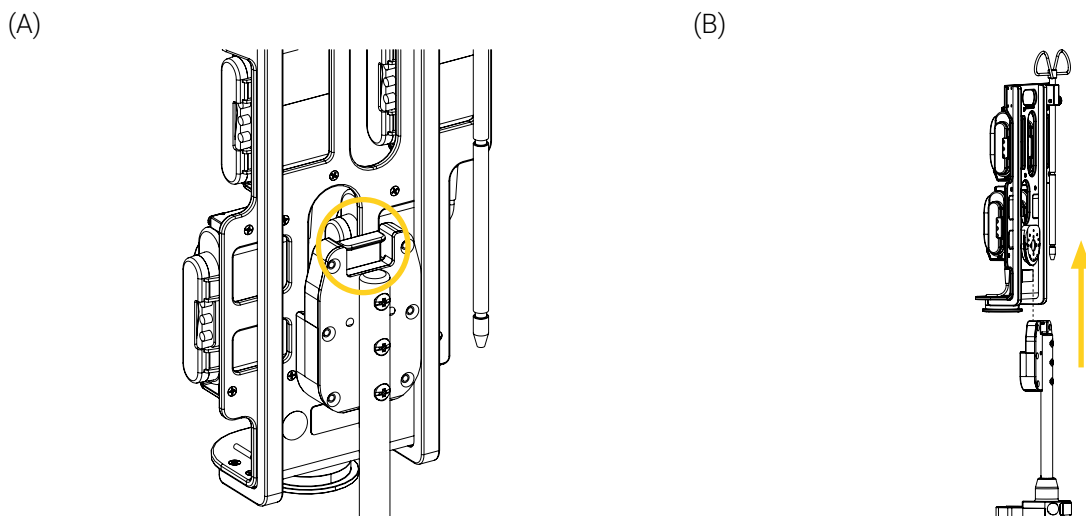

Figure 10: Retrait du support de fixation de la Micro Base verticalement

2. Mettre le support de fixation de côté sur une surface propre, ou le ranger dans son espace dédié. Consulter vos protocoles internes établis au besoin.

Le retrait du support de fixation de la Micro Base est complété.

Annexe I Évaluation des compétences du personnel SMU et clinique



Le contenu de cette section est destiné au personnel ayant un niveau de connaissance chevronné. Consulter la section « Compétence de l'utilisateur » à la page 5 au besoin.

Suite à la formation, chaque membre du personnel SMU et clinique doit faire l'objet d'une évaluation des compétences afin de s'assurer son entière compréhension de l'étiquetage, des avertissements et des attentions, les risques potentiels, les pratiques sécuritaires et les procédures d'opération requises pour l'utilisation sécuritaire de la Micro Base. Considérer l'ajout des éléments suivants à vos protocoles de formation interne.

Nom de la personne en formation : _____ Unité : _____
 Nom de l'évaluateur : _____ Date : _____

ÉVALUATION DES COMPÉTENCES DU PERSONNEL SMU ET CLINIQUE

CRITÈRES DE COMPÉTENCE

RÉUSSI

ÉCHOUÉ

Étiquetage

- Capable d'identifier la signification et les risques potentiels associés aux différentes étiquettes de sécurité :
 - Étiquette manufacturière
 - Charge Maximale d'Utilisation (CMU)

Mesures de sécurité

- Sait qu'**en aucun cas**, la Micro Base ne doit être installée sur, connectée à ou utilisée en combinaison avec un système de fixation, une base, un support de fixation ou un équipement similaire d'un tiers/concurrent.
- Sait que la Micro Base a été conçue et testée exclusivement pour être utilisée avec des composants et des systèmes Technimount approuvés et compatibles et que l'utilisation de systèmes non autorisés et/ou incompatibles peut entraîner la chute de l'équipement, un fonctionnement imprévisible ou une défaillance.
- Sait que la Micro Base ne doit être utilisée que pour le transport aérien et terrestre des services médicaux d'urgence et des soins critiques.
- Sait qu'**il ne faut pas utiliser** la Micro Base si les vis sont desserrées ou manquantes.
- Sait qu'il faut cesser immédiatement d'utiliser la Micro Base si un incident grave survient et informer le personnel autorisé.
- Toujours s'assurer que le support de fixation soit sécurisé dans la Micro Base avant qu'il soit utilisé.
- Sait qu'il faut toujours veiller à **ne pas coincer** les cordons d'alimentation ou les câbles lors de l'installation du support de fixation dans/de la Micro Base.

ÉVALUATION DES COMPÉTENCES DU PERSONNEL SMU ET CLINIQUE

CRITÈRES DE COMPÉTENCE	RÉUSSI	ÉCHOUÉ
- Toujours porter une attention particulière à l'état du mécanisme de sécurité de la Micro Base.	<input type="checkbox"/>	<input type="checkbox"/>
- Sait qu'il faut toujours s'exercer à utiliser de façon sécuritaire la Micro Base jusqu'à ce que les manipulations aient été perfectionnées, avant de l'utiliser avec les patients et qu'une mauvaise utilisation du système de fixation peut entraîner des dommages ou provoquer la chute de l'équipement ou un fonctionnement imprévisible.	<input type="checkbox"/>	<input type="checkbox"/>
- Sait qu'il ne faut pas surcharger ou dépasser la Charge Maximale d'Utilisation (CMU) de la Micro Base.	<input type="checkbox"/>	<input type="checkbox"/>
- Sait que la Charge Maximale d'Utilisation (CMU) de la Micro Base ne remplace pas la capacité de charge maximale d'un autre produit ou système Technimount, ni celle des appareils médicaux, des accessoires et/ou des accessoires d'équipement médical qui pourraient être placés dans des sacs et des tiroirs, par exemple.	<input type="checkbox"/>	<input type="checkbox"/>
- Sait qu'il faut toujours consulter leurs protocoles internes établis, ainsi que lire et respecter les directives de sécurité indiquées et les instructions fournies dans la documentation de l'utilisateur de la Micro Base, du support de fixation, de l'appareil médical et des accessoires.	<input type="checkbox"/>	<input type="checkbox"/>
Opération		
- Capable d'installer/retirer le support de fixation dans/de la Micro Base.	<input type="checkbox"/>	<input type="checkbox"/>
- Capable de tourner le support de fixation sur une Micro Base horizontale. Consulter la documentation de l'utilisateur du support de fixation au besoin.	<input type="checkbox"/>	<input type="checkbox"/>

Annexe II Déballer la Micro Base



Le contenu de cette section est destiné au personnel ayant un niveau de connaissance avancé. Consulter la section « Compétence de l'utilisateur » à la page 5 au besoin.

1. Avant d'accepter l'expédition, inspecter la ou les boîtes d'expédition à la recherche de signes de dommages. Prendre des photos et les signaler rapidement, lorsqu'applicable.
2. Déplacer la ou les boîtes d'expédition à l'emplacement de l'installation.
3. Ouvrir la ou les boîtes d'expédition.
4. Déballer la ou les boîtes et s'assurer que tout le matériel d'expédition et d'emballage a été retiré correctement avant l'installation.

REMARQUE : Conserver tout le matériel d'emballage pour une utilisation ultérieure.

5. Identifier les items inclus dans la/les boîte(s) d'expédition pour l'installation, puis les mettre de côté. Consulter la section « Installer la Micro Base sur une surface horizontale » à la page 25 pour connaître les pièces requises.
6. Inspecter les items pour déceler des signes de dommages. Prendre des photos et les signaler rapidement, lorsqu'applicable.

Annexe III Installer la Micro Base sur une surface horizontale



Le contenu de cette section est destiné au personnel ayant un niveau de connaissance avancé. Consulter la section « Compétence de l'utilisateur » à la page 5 au besoin.



AVERTISSEMENT – Risque de blessure

Toujours porter/utiliser un équipement de protection individuelle (EPI) approprié en fonction de vos protocoles internes établis (p. ex., gants, lunettes, etc.) lors de l'installation.



AVERTISSEMENT – Installations incompatibles

Consulter l'avertissement Installations incompatible dans la section des « Mesures de sécurité » à la page 11 pour plus de précision avant de faire l'installation.

REMARQUE : Les illustrations présentées dans cette section ont pour but de faciliter la compréhension de l'utilisateur et peuvent différer de votre configuration. La procédure s'applique à tous les surfaces compatibles. Consulter les « Spécifications techniques » à la page 14 au besoin.

Temps d'installation estimé

10 minutes

Pièces et visseries incluses

- Micro Base – 110-20-UN, 120-20-UN-FL, 120-20-UN-510 ou 120-20-UN-510-FL
- Gabarit de perçage. Consulter le « Installer la Micro Base sur une surface horizontale » à la page 25 au besoin.

ASTUCE ! Malgré que l'utilisation d'un gabarit de perçage ne soit pas requis, il facilite l'installation.

Outils fournis par le client

- Marqueur ou poinçon
- Mèche 13/64 po
- Perceuse
- Aspirateur ou air comprimé
- Tournevis à tête Phillips
- Pour les Micro Base 110-20-UN ou 120-20-UN-510 (modèles terrestre), vis à tête plate 1/4-20 po en acier inoxydable 18-8 (6X). La longueur des vis dépendra de la profondeur de la surface d'installation.
- Pour les Micro Base 120-20-UN-F ou 120-20-UN-510-FL (modèles aérien), vis en acier allié 10-32 po (6X). La longueur des vis dépendra de la profondeur de la surface d'installation.
- Adhésif frein-filet de force élevée (🔥)

Procédure d'installation

1. Évaluer l'emplacement de l'installation afin de s'assurer que la surface d'installation rencontre les requis d'installation et de sécurité. Consulter les « Spécifications techniques » à la page 14 au besoin.
2. S'assurer que l'emplacement de l'installation est assez grand pour faire tourner le support de fixation et l'appareil médical jusqu'à 360° dans le sens horaire ou antihoraire une fois installés sur la Micro Base (Figure 11). Le dégagement requis dépendra de la grosseur de l'appareil médical et de son support de fixation, où le système de fixation est positionné et de son environnement.

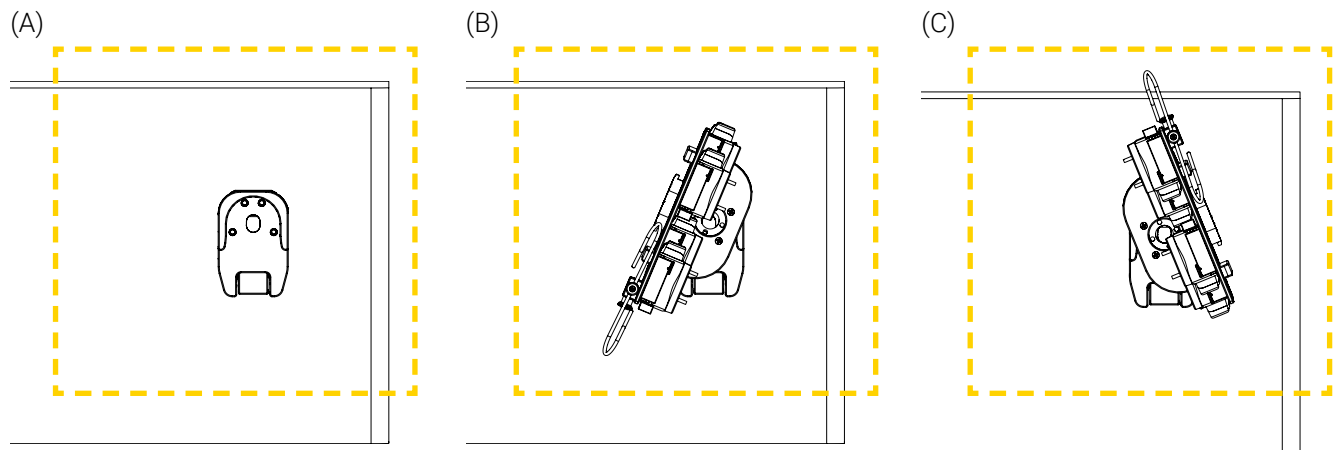

Figure 11: Dégagement du périmètre

3. S'assurer d'avoir accès sous la surface d'installation.
4. Placer le gabarit de perçage sur la surface horizontale, puis marquer les trous de perçage sur la surface à l'aide d'un marqueur ou d'un poinçon.
5. Retirer le gabarit de perçage et percer six (6) trous perpendiculairement, à l'aide d'une perceuse et d'une mèche 13/64 po.
6. Ramasser les débris et épousseter la surface à l'aide d'un aspirateur ou d'air comprimé.
7. Inspecter chaque trou afin de s'assurer qu'ils ont la profondeur requise et qu'il n'y ait plus de débris/poussière.

8. Placer la Micro Base sur le dessus de la surface d'installation, puis aligner les trous de vis (Figure 12 A).
9. Fixer la Micro Base sur la surface d'installation (Figure 12 B) :
 - Pour les Micro Base 110-20-UN ou 120-20-UN-510 (modèles terrestre),
 - Insérer six (6) vis à tête plate 1/4-20 po en acier inoxydable 18-8 enduits d'adhésif frein-filet de force élevée (🔥) par le dessous de la surface d'installation, puis serrer en croix à l'aide d'un tournevis à tête Phillips.
 - Pour les Micro Base 120-20-UN-F ou 120-20-UN-510-FL (modèles aérien),
 - Insérer six (6) vis en acier allié 10-32 po enduits d'adhésif frein-filet de force élevée (🔥) par le dessous de la surface d'installation, puis serrer en croix à l'aide d'un tournevis à tête Phillips.

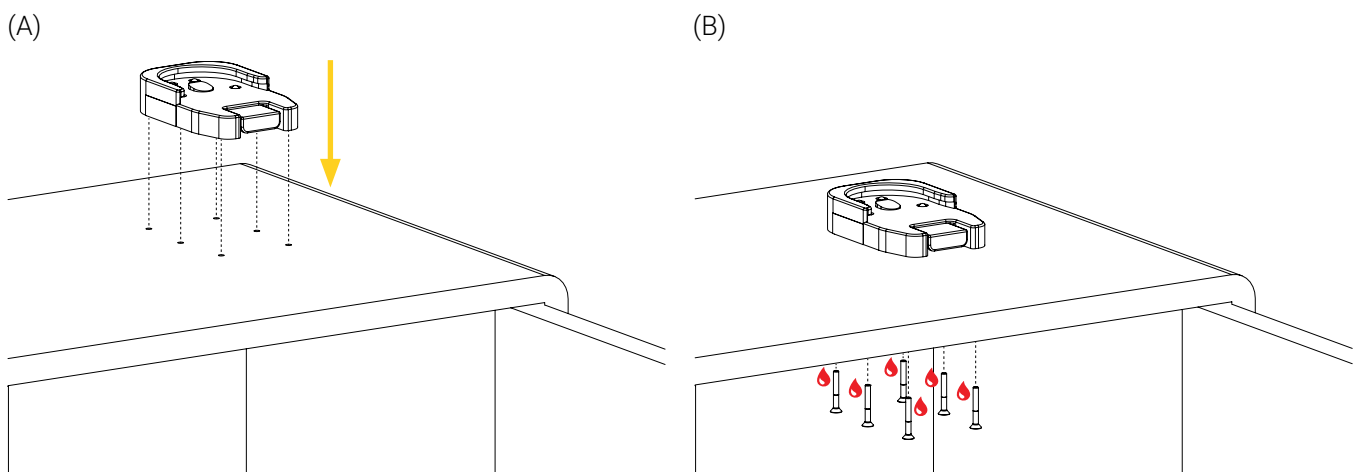

Figure 12: Installation de la Micro Base sur un comptoir

10. Déplacer la base d'avant à arrière et de gauche à droite à quelques reprises afin de s'assurer qu'elle soit correctement sécurisée sur la surface d'installation. Si la base ne bouge pas après la vérification, elle est correctement sécurisée.

L'installation de la Micro Base sur une surface horizontale est complétée.

Annexe IV Maintenance



Le contenu de cette section est destiné au personnel ayant un niveau de connaissance avancé. Consulter la section « Compétence de l'utilisateur » à la page 5 au besoin.

Des facteurs tels que la météo, l'environnement, l'emplacement géographique et l'utilisation individuelle nécessiteront des besoins différents. Pour la maintenance de la Micro Base, suivre les directives indiquées dans le présent guide de l'utilisateur, conformément à vos pratiques de maintenance actuels et vos protocoles internes établis. Communiquer avec le support technique à l'adresse techsupport@technimount.com pour tout problème lié aux pièces de rechange ou à la réparation.



AVERTISSEMENT – Avertissement général

- **Ne pas effectuer** de vérifications de sécurité ni de maintenance basée sur l'état avant d'avoir lu la section « Mesures de sécurité » à la page 11, ainsi que les mesures de sécurité spécifiques à la maintenance de cette section, d'avoir lu toute la documentation utilisateur, d'avoir acquis les connaissances et une compréhension approfondie sur le produit, et de s'être familiarisé avec les standards et les directives.
- Des vérifications de sécurité et une maintenance basée sur l'état sont requis et doivent être établis pour tous les produits Technimount.
- Effectuer les vérifications de sécurité et les opérations de maintenance, comme décrit dans ce guide de l'utilisateur. Le non-respect du plan de maintenance recommandé ou de ses directives peut entraîner des dommages prématurés au produit.
- Utiliser uniquement les pièces Technimount, les procédures de maintenance, les solutions de nettoyage et les lubrifiants (lorsqu'applicable), comme décrit dans le présent guide de l'utilisateur. L'utilisation de pièces ou de procédures modifiées non approuvées pour l'installation, l'utilisation ou la maintenance du produit Technimount peut rendre le système instable et causer des blessures aux patients ou au personnel SMU et clinique et annuler la garantie du produit.



ATTENTION – Manipulation et utilisation sécuritaires

- **Ne pas utiliser** des solutions de nettoyage ou des désinfectants qui sont non autorisées, non testées ou non approuvées, afin d'éviter d'endommager la surface de votre produit Technimount et d'annuler la garantie. Technimount ne sera pas tenu responsable des dommages encourus par l'utilisation d'une solution de nettoyage non autorisée, non testée ou non approuvée.
- **Ne pas utiliser** d'outils électriques pour visser le matériel lors de l'installation, car il y a un risque d'endommager les filets.
- **Ne pas nettoyer** à la vapeur et **n'utiliser pas** de produits de nettoyage à ultrasons sur le système ni sur un de ses composants.
- **Ne pas immerger** les pièces ou les composants métalliques dans l'eau.
- Pour éliminer les taches, la température maximale de l'eau ne doit pas dépasser 82 °C (180 °F). La pression maximale de l'eau ne doit pas dépasser 1500 psi/103,5 BAR. Si un nettoyeur à haute pression est utilisé, la buse de pression doit être maintenue à au moins 609,6 mm (24 po) du produit.
- Lors du nettoyage, utiliser toujours un équipement de protection individuelle (EPI) approprié en fonction de vos protocoles internes établis (p. ex., gants, lunettes, etc.).



ATTENTION – Corrosion

- Toujours rincer et sécher correctement la Micro Base après avoir utilisé des produits de nettoyage. Certains produits de nettoyage sont corrosifs de nature et peuvent endommager le produit s'ils ne sont pas utilisés correctement. Consulter les fiches signalétiques de sécurité (FSS) du produit pour obtenir des renseignements sur les produits chimiques ou sur la manipulation, l'entreposage et les mesures d'urgence en cas d'accident.
- Éliminer les déchets corrosifs conformément aux lois environnementales qui s'appliquent à votre juridiction et consulter les fiches signalétiques de sécurité (FSS).



ATTENTION – Suivre les instructions d'utilisation

Toujours lire et respecter toutes les directives de sécurité indiquées, en plus de suivre toutes les instructions fournies dans la documentation de l'utilisateur du produit de nettoyage.

Fréquence de maintenance

- Les vérifications de sécurité et les maintenances basées sur l'état doivent être effectuées au minimum tous les mois ou aussi souvent que nécessaire, afin de prolonger la longévité de la Micro Base dans des conditions optimales.
- Décontaminer la Micro Base selon les recommandations de vos protocoles internes établis, ainsi que les réglementations et les normes en vertu des procédures de prévention et de contrôle des infections.

Outils fournis par le client

- Linge sec et propre
- Brosse douce
- Nettoyeur à pression
- Solutions de nettoyage
- Tournevis à tête Phillips
- Adhésif frein-filet de force élevée (🔥)
- Lubrifiant à base de silicone

Solutions de nettoyage testées et approuvées

- Oxivir, Peroxyde d'hydrogène 5% avec acide peracétique (AHP)
- Lavo 12, Hypochlorite de Sodium 10 000 ppm
- TNT-100, Ammonium Quaternaires 5%
- Spectro-Sept, Alcool Éthylique 5%
- Spectrol, Sel d'EDTA 5%

Plan de maintenance

1. Cocher les boîtes après avoir complété les « Vérifications de sécurité » à la page 30 et la « Maintenance basée sur l'état » à la page 31, puis ajouter vos commentaires et/ou observations dans le « Journal de maintenance » à la page 32 au besoin. En cas de non-conformité, cesser d'utiliser la Micro Base et contacter immédiatement le support technique à l'adresse techsupport@technimount.com pour obtenir un plan de mesures correctives.
2. Conserver un registre de vos activités de maintenance.

VÉRIFICATIONS DE SÉCURITÉ

VÉRIFIÉS

Micro Base (Figure 13)

- Inspecter visuellement tous les composants de la Micro Base afin de s'assurer que la visserie est en bonne état et qu'il n'y a pas de vis desserrées.
 - *Si la visserie n'est pas en bonne condition, la remplacer. Contacter le support technique au besoin.*
 - *Si les vis sont desserrées, les serrer. Consulter la section « Installer la Micro Base sur une surface horizontale » à la page 25.*
- Inspecter visuellement tous les composants de la Micro Base afin de s'assurer qu'il n'y a pas d'attaques chimiques.
 - *S'il y a des traces d'attaques chimiques, nettoyer le système de fixation. Consulter la section « Maintenance basée sur l'état » à la page 31 au besoin.*
- Appuyer sur et relâcher le mécanisme de verrouillage à quelques reprises afin de s'assurer du bon fonctionnement du mécanisme de sécurité de la Micro Base.
 - *Si le mécanisme de verrouillage ne s'insère pas facilement ou qu'il y a une résistance lorsqu'il est inséré, il y a une non-conformité.*
 - *Si le mécanisme de verrouillage ne se rétracte pas facilement ou à un minimum de 1/8 po (H) lorsqu'il est relâché, il y a une non-conformité.*
- Appuyer sur et relâcher le bouton à déclenchement rapide à quelques reprises afin de s'assurer du bon fonctionnement du mécanisme de sécurité de la Micro Base.
 - *Si le bouton à déclenchement rapide ne s'insère pas facilement ou qu'il y a une résistance lorsqu'il est inséré, il y a une non-conformité.*
 - *Si le bouton à déclenchement rapide ne se rétracte pas lorsqu'il est relâché, il y a une non-conformité.*
- Appuyer sur et relâcher chaque plongeurs à quelques reprises afin de s'assurer du bon fonctionnement du mécanisme de sécurité de la Micro Base.
 - *Si les plongeurs ne s'insèrent pas facilement ou qu'ils restent collés dans la base lorsqu'ils sont insérés, nettoyer le système de fixation et lubrifier les plongeurs. Consulter la section « Maintenance basée sur l'état » à la page 31 au besoin.*

VÉRIFICATIONS DE SÉCURITÉ
VÉRIFIÉS

- Installer et retirer le support de fixation dans la Micro Base à quelques reprises afin de s'assurer du bon fonctionnement du système de sécurité de la Micro Base.
- *Si le micro disque du support de fixation ne s'insert pas facilement dans la base et ne se verrouille pas, et/ou ne peut être facilement retiré à l'aide du bouton à déclenchement rapide, il y a une non-conformité.*
- Installer le support de fixation dans la Micro Base et le déplacer de gauche à droite et d'avant arrière à quelques reprises afin de s'assurer qu'il soit sécurisé dans la base et ne bouge pas.
- *Si le support de fixation bouge après avoir été correctement installé dans la base, il y a une non-conformité.*
- Regarder l'étiquette manufacturière afin de s'assurer que la Micro Base n'a pas dépassée sa durée de vie prévue. Consulter la section « Étiquettes » à la page 10 et la section des « Spécifications techniques » à la page 14 au besoin.
- *Si la période estimée d'utilisation sécuritaire et fiable est dépassée, il y a une non-conformité.*

MAINTENANCE BASÉE SUR L'ÉTAT
VÉRIFIÉS

 Nettoyer la Micro Base, après avoir complété les vérifications de sécurité :

1. Enlever l'excès de saleté à l'aide d'un linge propre, au besoin.
2. Enlever les contaminants à l'aide d'un nettoyeur à pression ou tel que recommandé dans vos protocoles internes établis et procédures de contrôles.
3. Nettoyer à l'aide d'une solution de nettoyage et d'un linge propre.
4. Laisser la solution reposer sur la surface pour retirer les taches, au besoin.

REMARQUE : Éviter la sursaturation et veiller à ce que le produit **ne reste pas** sur la surface de la Micro Base plus longtemps que ce qui est recommandé par le fabricant du nettoyant.

5. Rincer soigneusement la solution avec un linge propre imbibé d'eau tiède, puis sécher tous les composants avec un linge propre.
6. Si, lors des vérifications de sécurité, il a été constaté qu'un plongeur a besoin de lubrification :
 - Appliquer une petite quantité de lubrifiant à base de silicone sur le plongeur.
 - Faire tourner le plongeur doucement dans sa cavité à l'aide de votre doigt pour s'assurer qu'il est entièrement enduit.
 - Essuyer tout excédent de lubrifiant.
 - Répéter jusqu'à ce que tous les plongeurs aient été nettoyés et lubrifiés.

La Micro Base est propre et peut être remise en service.

JOURNAL DE MAINTENANCE

Ajouter vos commentaires et observations, suite aux vérifications de sécurité et à la maintenance basée sur l'état, au besoin :

Plan de maintenance complété le (jj/mm/aaaa) :

Plan de maintenance complétée par :

Points d'inspection illustrés

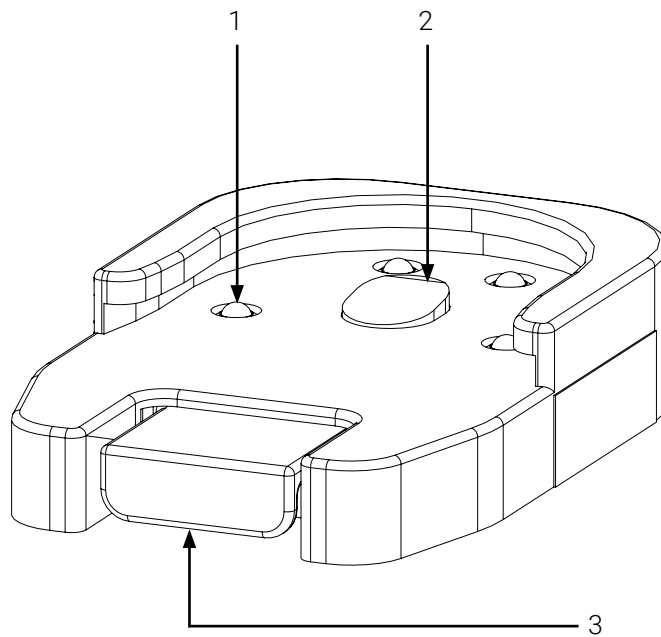

1. Plongeur (4X)

2. Mécanisme de verrouillage

3. Bouton à déclenchement rapide

Figure 13: Points d'inspection illustrés

Annexe V Gabarit de perçage à imprimer à l'échelle

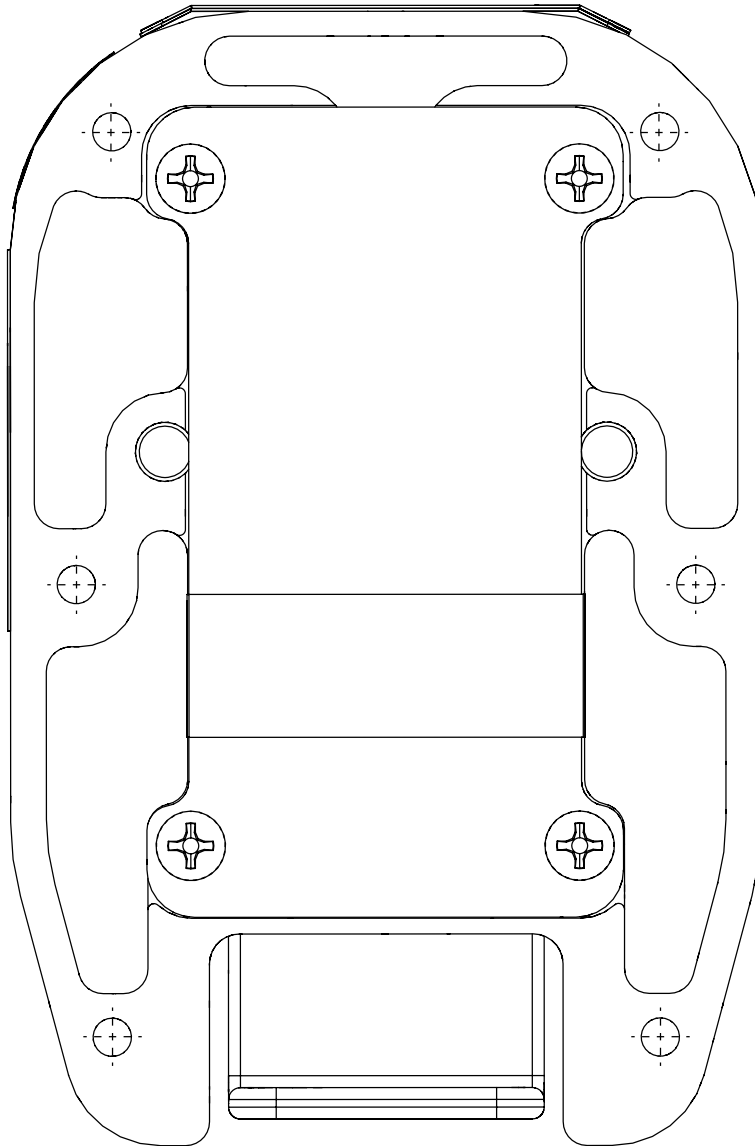



TECHNIMOUNT
EMS®

SÉCURITÉ ET FLEXIBILITÉ
LÀ OÙ C'EST IMPORTANT